

# 제1장 자동차의 분류 및 제원

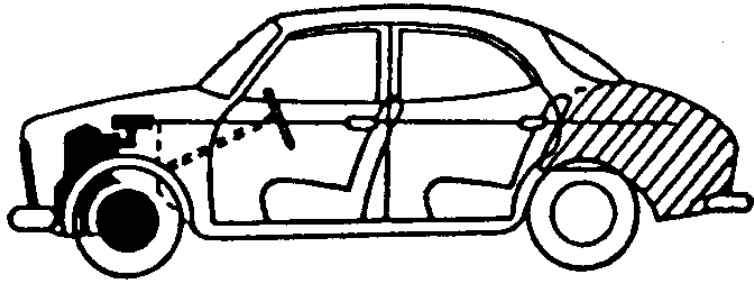

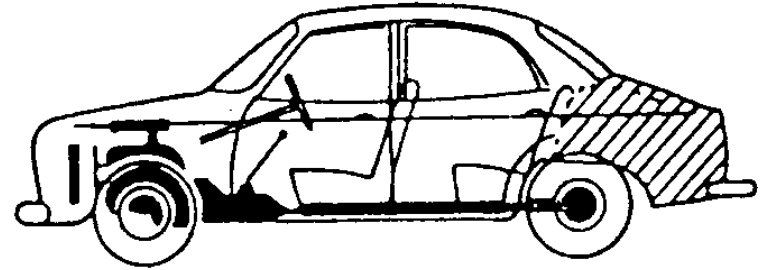

FF방식



FR방식

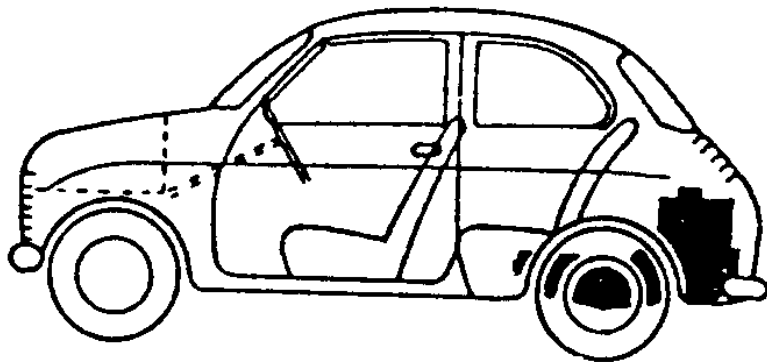

RR방식

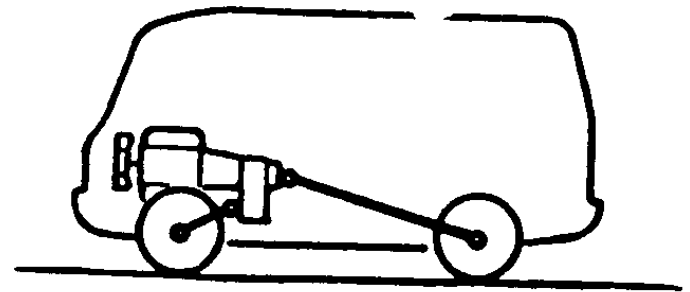

4WD

## 컨버터블 – 유럽, ‘카브리올레’

- 지붕이 접히거나 본체 속으로 수납되는 형태
- 지붕의 소재에 따라 소프트탑과 하드탑으로 구분
  - 소프트탑 : 캔버스같은 부드러운 재질로 된 컨버터블
  - 하드탑 : 알루미늄과 같이 딱딱한 소재로 된 컨버터블
- 탑(Top)대신 후드(Hood)라는 표현을 쓰기도 함



제규어 XKR



푸조 307CC 컨버터블

컨버터블 – 영국, ‘드롭헤드 (Drop head)’



롤스로이스 팬텀 드롭헤드 쿠페

## 로드스터

- 스파이더(spider) - 차체가 낮고 경쾌한 오픈 2인승  
→ 땅바닥에 기어가는 거미와 비슷하다는 의미.
- 옆 유리창이 없고 지붕이 간단
- 간혹, 컨버터블(3~4인승)도 스파이드(2인승)라고도 함



BMW Z4 로드스터



1937년형 재규어 SS100 로드스터



## 쿠페 (coupe)

- 2인승의 세단형 승용차
- 우리나라 스포츠카의 역사

생산 년도	차종	특징
90 ~ 95년	현대자동차 스쿠프	최초의 쿠페, 스포츠+쿠페 의미, 미쯔비시 엔진 사용, 1993년부터는 국내 알파엔진 사용
96 ~ 98년	기아자동차 엘란	기아차 김선홍회장, 로터스 엘란모델, 차체를 제외한 85%국산화, 프라스틱 차체 제로백 7.4초, 1000대, 2,750/4,000만원, 1997년 IMF
96 ~ 01년	현대자동차 티뷰론	컨셉트카 HCD-2 양산형 모델, 아반떼 플랫폼 사용, $\beta$ 2.0 DOHC 150마력 엔진, 4단 자동/5단 수동



현대자동차 스쿠프



기아자동차 엘란



현대자동차 티뷰론

## 세단 (sedan)

- 어원 : 프랑스 地名 스당(sedan) - 왕후, 귀족용 의자식 가마
- 특징 : 2도어/ 4도어, 2열 좌석, 트렁크
- 가장 일반적인 승용차 형식
- 미국 : 세단(sedan), 영국 : 살롱(saloon), 프랑스 : 베를린(berline), 이탈리아 : 베를리나(berlina), 독일 : 리무진(limousine)



## 페이튼 (Phaeton)

- 세단형(4door) 컨버터블
- 캐딜락같은 올드모델에 많음
- 카퍼레이드 차량, 국군의 날 의장대 사열 등



링컨 컨티넨탈 페이튼



1911년형 벤츠 Phaeton 14/30



## 웨건 (wagon)

- 미국 서부개척시대의 포장마차에서 형태와 이름 유래 (미국에서 가장 많이 사용)
- 좌석 2열(4 ~ 6인승)과 3열(6 ~ 9인승), 2열 이후의 좌석은 접어서 화물칸
- 외관은 세단형 승용차와 비교해 뒷 차체와 트렁크가 길게 늘어진 모양
- 영국 : 에스테이트카(농원용이라는 뜻), 프랑스 : 파밀리알 · 브레이크, 이탈리아 : 파밀리아레(대가족용이라는 뜻), 독일 : 콤비 (조합이라는 뜻)라고 함

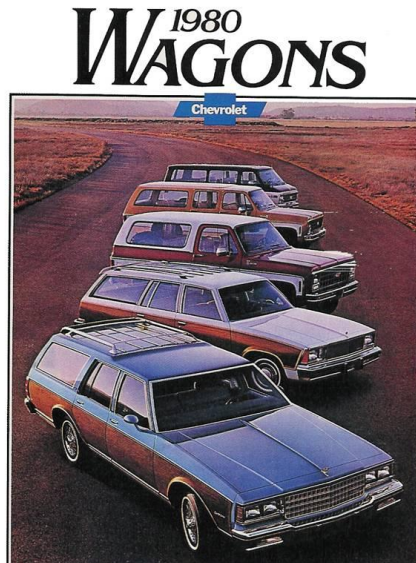

라세티 웨건

- 웨건 대신, 요즘은 스포츠 투어링이라는 용어를 많이 사용
- 우리나라에서는 대부분 SUV 또는 RV차량이 패밀리카를 대체



BMW 3 series 스포츠 투어링

## SUV (sport utility vehicle)

- 형태의 구분이라기 보다는 목적 내지 쓰임새에 따른 분류
- 온-오프로드 주행이 모두 가능한 차량을 지칭
- '짚차'의 Jeep은 브랜드 이름



Land Rover 레인지로버

## SUV와 RV의 구분

### RV (recreation vehicle)

- 휴일 레저용 차량을 총칭
- 승용보다 실내공간과 트렁크가 넓고, 7인~9인 정도의 소형 승합의 개념
- 카니발 : MPV(Multi Purpose Vehicle, 다목적차량), 쏘렌토 : LUV, 코란도 : 짐차 스타일, 무쏘스포츠 : SUT(Sports Utility Truck)가 모두 포함
- 좁은 의미로는 MPV(미니밴)를 지칭

### SUV (sport utility vehicle)

- 레저용 차량 중에서도 온-오프로드 주행이 모두 가능한 차량을 지칭
- 1세대 SUV : 무쏘, 코란도, 갤로퍼 등 지프형 차량
- 2세대 SUV : LUV(Luxury Utility Vehicle)라고 지칭하는 싼타페, 쏘렌토, 렉스턴 (3파전)
- LUV = SUV + 고급세단 특성 접목 (내외관, 편의장치, 안전성 등 업그레이드)
- 무쏘, 코란도 등 1세대 정통 SUV는 온로드(on-road)보다 오프로드(off-road) 주행에 적합



## 해치백 (Hatch back), 노치백 (Notch back)

- 차량 뒷부분 형태에 의한 분류
- 노치백 : 보통의 차 (앞부분, 객실, 트렁크의 3등분, 3box car)
- 해치백 : 객실부터 끝부분의 트렁크까지 하나의 공간으로 이어져 있는 형태, 트렁크와 뒷 유리가 일체형 (2box car)



노치백



해치백

## Vehicle door



## Vehicle door

① 레귤러[Regular] 도어



가장 일반적인 문

② 시저[Scissor] 도어



Jack knife Door 라고도 함  
앞을 중심으로 위로 젖히는 문

③ VLS 도어



람보르기니 쿤타크 (1974년)  
멋진 여자를 봤을 때 쓰는 감탄사



튜닝으로 만든 시저도어  
안전장치가 없어 위험함 [보통의 시저,  
결빙도어는 사고, 전복시 문을 열 수  
없을 때 문이 힌지에서 아예 빠져버리  
게 만드는 비상안전장치가 있음]



## ④ 버터플라이[Butterfly] 도어



Vertical door도어라고도 함  
나비가 날개를 편 듯한 모양  
시저 도어는 정확히 윗 방향으로 열리지만  
이것은 대각선 바깥방향으로 열리는 방식  
(엔초, 맥라렌)

## ⑤ 걸윙[Gull wing] 도어



위로 문이 열리는 방식의 대명사 (흔히 시저도어, 버터플라이 도어에 대한 통칭) 문  
을 연 모습이 갈매기(Gulls)를 닮았다고  
붙여진 이름  
시초는 메르세데스 벤츠 300니 (1952년,  
2995cc, SOHC 엔진, SL은 Sport Light 의  
약자)



## ⑥ 수어사이드[Suicide] 도어, 프리스타일[Free style] 도어



뒷문이 후방으로 열리는 방식  
매우 적음 (롤스로이스 팬텀, 마쯔다 RX-8)  
오토바이, 바람 ...

걸윙도어가 유명해진 것은 영화  
“백 투 더 퓨처” 에 등장하면서부  
터, 주인공이 타임머신으로 이용  
(1981년 제작, 2도어 쿠페형식)



## ⑦ 디헤드랄 싱크로 헬릭스 도어 (Dihedral Synchro-Helix Door)

동영상



코닉세그에서 최초로 개발, CCX모델에 장착, 도어문이 옆으로 빠지다가 90도로 회전하면서 열리는 방식

## ⑧ Lifting Canopy 스타일

캐노피 = 전투기 조종석의 의미

앞 유리를 포함한 운전석 뒷부분 전체가 위로 들려 올라가는 형태

Saab Aero X (컨셉카)가 대표적

동영상



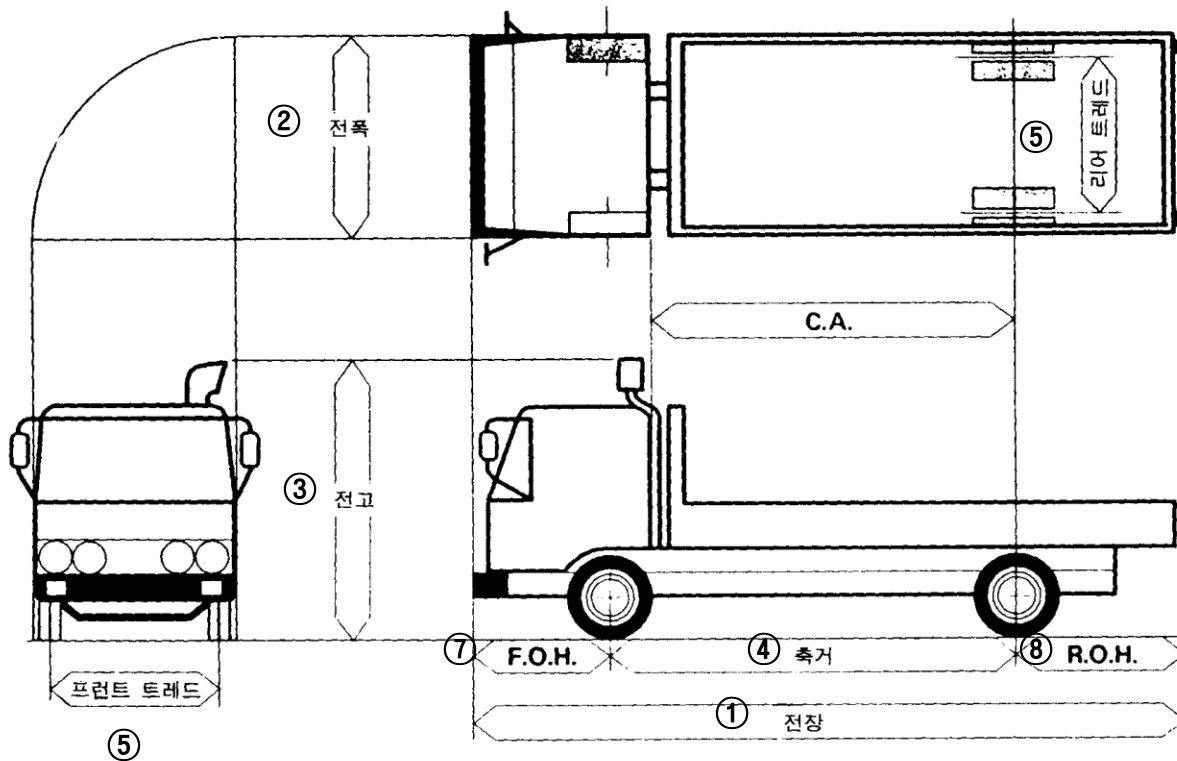

- ① 전장(全長) : Overall Length
- ② 전폭(全幅) : Overall Width
- ③ 전고(全高) : Overall Height
- ④ 축거(軸距) : Wheel Base
- ⑤ 윤거(輪距) : Tread
- ⑥ 최저지상고 : Ground Clearance
- ⑦ 프런트 오버행 : Front Overhang
- ⑧ 리어 오버행 : Rear Overhang

- ◆최고속도 : 최대적재상태, 평탄로
- ◆연료소비율 [km/liter]
- ◆등판능력 [ $\tan \theta$ ,  $\sin \theta$  ]: 최대적재상태, 1단
- ◆ 제동거리 : 50Km/h에서의 제동거리
- ◆ 최소회전반경
- ◆최대안전경사각도

